

vertebra⁰³

New Work Chair Debut.

PRESS PREVIEW

10.10 thu - 11Fri 2019

at DESIGN STUDIO S

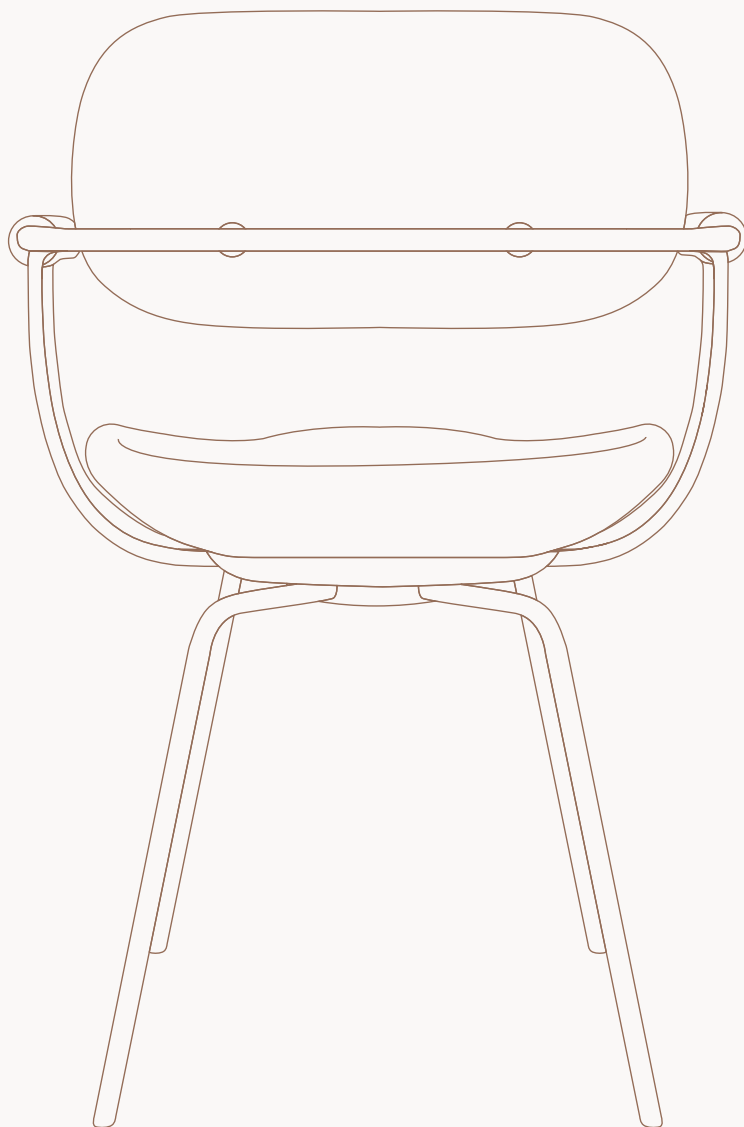

fumie

「生きるように働く」という言葉があります。

働く時間も人生の一部であり私たちはかなり長い時間を働くことに費やしています。一方でワークスタイルや使用するデバイスの変化に伴い、働く環境は大きく変化しています。これまでは「働く椅子は高性能」で、暮らしの椅子は「リラックスした佇まい」という2つのスタイルに分かれていました。しかしこのところの働き方の意識の変化に伴って椅子に求められることも多様化しています。新vertebraは快適でありながら軽快な姿、自由な働き方にフィットするワークチェアを目指しています。適切な作業性があり豊かな職場環境にもなじむ、そんな椅子があれば自分らしく「生きるように働ける」のではないかと考えました。

————— 柴田文江

株式会社イトーキは、この度、ワークスタイルが多様化する現代に向けて、自然と正しい着座姿勢に導くメカニズムと時代の働き方に合わせた新たなワークチェア“vertebra^{os}(バーテブラゼロサン)”を2019年11月5日に発売いたします。発売に先駆け、10月10日(木) 11日(金)の2日間プレス発表会を開催します。

CONCEPT

「働く」をもっと自由に。

1981年、イトーキはラテン語で「脊髄」の名を持つワークチェア“vertebra (バーテブラ)”を世に送り出しました。当時、最先端の人間工学に基づき、脊髄の椎間板への負担を軽減するために開発された“vertebra”シリーズは、それまでの日本になかった機能とデザインをオフィスに持ち込むことで、働く環境に快適性という新しい価値観をもたらしました。

そして、「人生100年時代」といわれる現代。働き方改革によって、ICTを活用したテレワークやデュアルワークが振興されるなど、ワークスタイルの多様化が進む中、オフィスに求められる役割や機能は刻一刻と変化しています。また、ワークライフバランスという言葉が持つはやされる一方、あえて仕事と暮らしの境界線を設けることなく、その調和を目指すような生き方を選択する人も現れ始めています。

“vertebra”の初代モデル誕生から38年。イトーキは、働く環境や人々の意識の変化に応えるために、プロダクトデザイナーに柴田文江氏を迎え、あらためてオフィスファニチャーの在り方を見つめ直すことにしました。目指したのは、旧来の文脈とは異なる、これからの時代の自由な働き方に呼応するオフィスファニチャー。こうした思いと発想から、「働く」と「暮らす」を越境するワークチェア“vertebra^{os}”は生まれました。それぞれの働き方や空間に併せて、自在にカスタマイズできる拡張性とオフィスだけでなくリビングワークにも馴染む佇まい。そして“vertebra”シリーズのイズムを受け継ぐ、自然と正しい着座姿勢に誘導する先進のメカニズム。一脚のワークチェアから、日本の「働く」をもっと自由に。今までも、これからも日本のオフィスを変えていく、イトーキからの新しい提案です。

PRESS PREVIEW

“Vertebra^{os}”のデザインを手がけた柴田文江氏のスタジオを会場に、スタイリングを取り入れ、自分らしく自由な働き方に合わせたワークスタイルのご提案とデザイナーを迎えプレゼンテーションを行います。ぜひこの機会に製品に触れ、ご理解深めていただけたら幸いです。

日時

2019年10月10日(木) 10:00~19:00
10月11日(金) 10:00~17:00

会場

DESIGNSTUDIO S
東京都目黒区三田1-12-24 MT3ビル 2F

PRESENTATION

日時

10月10日(木) [各回30分程]
午前の部 11:00~ | 午後の部 14:00~

ご参加の際は、info@dailypress.org 宛に
お返事くださいますようお願いいたします。

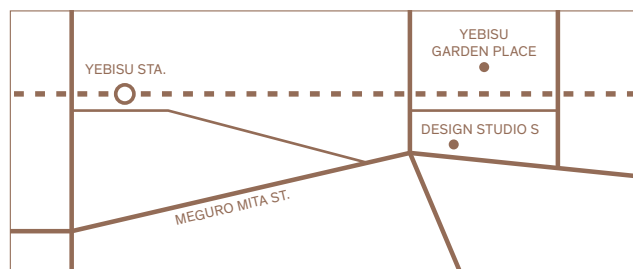

PRESS CONTACT

daily press (担当: 川村・山本)
〒153-0042 東京都目黒区青葉台 3-5-33
MAIL: info@dailypress.org TEL: 03-6416-3201

GENERAL CONTACT

株式会社イトーキ 販促 PR 戦略企画室 (担当: 小泉・溝尾)
〒103-6113 中央区日本橋2-5-1 日本橋高島屋三井ビルディング 13F
MAIL: itk-pr@itoki.jp TEL: 03-6910-3910

by ITOKI